

Gebruik, onderhoud en reiniging van aluminium profielen

Ramen, deuren en schuif/vouwdeuren



Inhoudsopgave

1. Waarschuwingen voor onjuist gebruik	4	5. Onderhoud	30
1.1 Product informatie	5	5.1 Algemene instructies	31
1.2 Incorrect gebruik van elementen	5	5.2. Onderhoudsfrequentie	32
1.3 Anti-draai beveiliging	5	5.3 Algemeen onderhoud	33
		5.3.1. Onderhoud van ontwateringsgaten	33
2. Bediening van ramen	6	5.3.2. Onderhoud van rails in schuif/vouwelementen	33
2.1 Openingstypen	7	5.3.3. Onderhoud van hardware en accessoires	33
2.1.1. Draaikipraam	7	5.3.4. Onderhoud van elektrische componenten	34
2.1.2. Kip voor draairaam	8	5.4. Onderhoud van ramen	35
2.1.3. Draairaam	9	5.5. Onderhoud van deuren	36
2.1.4. Stolpraam	10	5.5.1. Onderhoud van ontwateringsgaten	36
2.1.5. Valraam	11	5.5.2. Onderhoud van rails in schuif/vouwelementen	36
2.1.6. Taatsraam	12	5.5.3. Onderhoud van hardware en accessoires	37
2.1.7. Pivotraam	12	5.6. Onderhoud van schuif/vouwdeuren	38
2.2 Accessoires voor ramen	14	5.6.1. Schuifdeur	38
2.2.1. Raamkrukken	14	5.6.2. Hefschuifdeur	39
2.2.2. Balkondeur snapper	15		
		6. Reiniging	40
3. Bediening van deuren	16	6.1 Algemene instructies	41
3.1 Opening types	17	6.1.1. Hoe vaak moet ik mijn schrijnwerk reinigen?	41
3.1.1. Enkele deur	17	6.1.2. Hoe moet ik mijn schrijnwerk reinigen?	42
3.1.2. Dubbele deuren	18	6.1.3. Hoe ziet de optimale reiniging eruit?	43
3.1.3. Pivot deuren	19	6.2 Onderhoudsproducten	44
3.2 Accessoires voor deuren	20	6.2.1. Reynaers Care Sponge	45
3.2.1 Types sloten	20	6.2.2. Reynaers Care Wipe	45
3.2.2 Openen inactieve vleugel dubbele deur	21	6.2.3. Reynaers Clean & Care Wax	45
3.2.3 Paniekdeuren/vluchtdeuren	22	6.2.4. Reynaers Clean Anodized	46
3.2.4 Deurdranger	23	6.2.5. Reynaers Deep clean	46
		6.2.6. Reynaers Safety clean	46
4. Bediening van schuif/vouwdeuren	24	6.2.7. Reynaers Multifoam	47
4.1 Opening types	25	6.2.8. Reynaers Renewer	47
4.1.1. Schuifdeuren	25	6.2.8. Reynaers Lubricant	47
4.1.2. HiFinity schuifdeur	26		
4.1.3. Hefschuifdeuren	20		
4.1.4. Vouwdeuren	20		
		7. Meer informatie	48

Waarschuwingen voor onjuist gebruik

1.1 Product informatie

- Ramen, deuren, schuifsystemen en vouwwallen dienen in een verticale positie geplaatst te worden. Alleen speciale systemen met specifieke hardware kunnen in een schuine positie worden geïnstalleerd.
- Bij het sluiten van een raam is het soms nodig het raam harder dicht te duwen door de weerstand van de rubber. Andere vormen van weerstand zijn niet gebruikelijk.
- Voor ramen met een hoge inbraakwerendheid is speciaal beslag vereist.
- Vereisten zoals bijvoorbeeld wind- en waterdichtheid, geluidsreductie, thermische isolatie en inbraakwerendheid vervallen bij een raam of deur in open stand.
- Bij wind en tocht moeten ramen en deuren gesloten worden om te voorkomen dat het raam dichtslaat en schade of letsel veroorzaakt.
- Een vaste positie van de raam- en deurvleugels mag alleen worden bereikt met speciaal beslag, zoals in deze handleiding beschreven.
- Voorkom dat draaiende delen van ramen en deuren tegen plinten of andere objecten stoten om beschadiging te voorkomen.
- Om de negatieve effecten van condensatie op ramen en profielen te voorkomen, dien je ruimtes goed te ventileren.

1.2 Incorrect gebruik van grepen

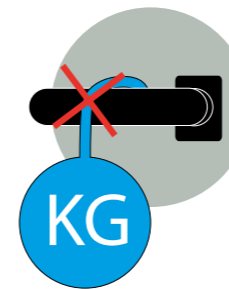

Gewicht aan de kruk kan schade veroorzaken aan het slot.

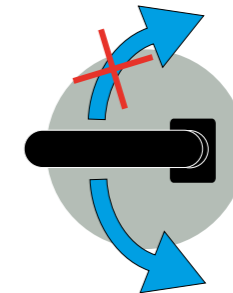

Bedien de krukken alleen in de richting van de pijl zoals aangegeven in de handleiding en alleen tot aan de rotatiestop. De kruk en het bedieningsmechanisme kunnen anders beschadigd raken.

1.3 Anti-draai beveiliging

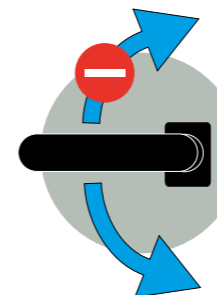

De anti-foutbediening verzekert de juiste werking van de kruk door eventuele onjuiste bewegingen te blokkeren om gevaarlijke situaties te voorkomen. Het systeem blokkeert de beweging van de kruk naar de volgende positie, tenzij de raamvleugel volledig tegen het profiel is gedrukt.

Bediening van ramen



2

2.1 Openingstypen

2.1.1. Draaikipraam

Door het bedienen van de kruk van een draaikipraam kan het raam in de eerste stand geheel naar binnen worden geopend en in de tweede stand kan het raam in ventilatiestand of kipstand worden geopend.

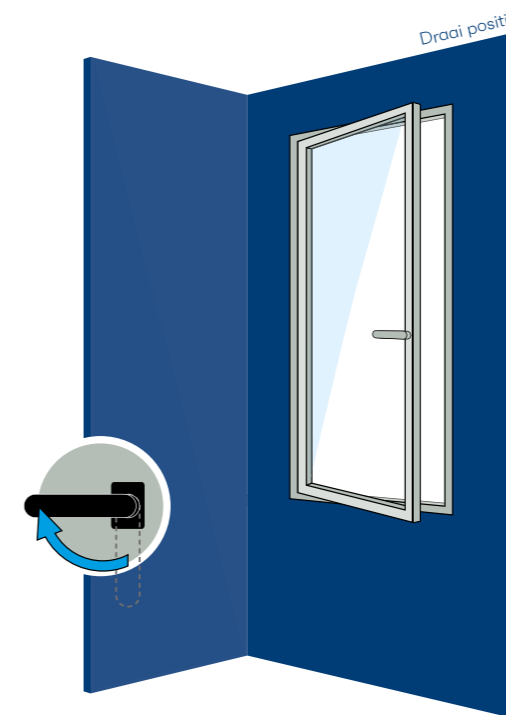

2.1.2. Kip-voor-draairaam

Door de kruk van het kip-voor-draairaam te bedienen, kan het raam in de eerste stand kippen voor ventilatiedoeleinden. In de tweede stand kan het raam geheel naar binnen worden geopend.

Een specifieke toepassing van het kip-voor-draai-mechanisme wordt gerealiseerd in combinatie met een afsluitbare kruk: deze kruk laat altijd de kipstand toe voor ventilatie, maar voorkomt dat onbevoegden het raam volledig kunnen openen.

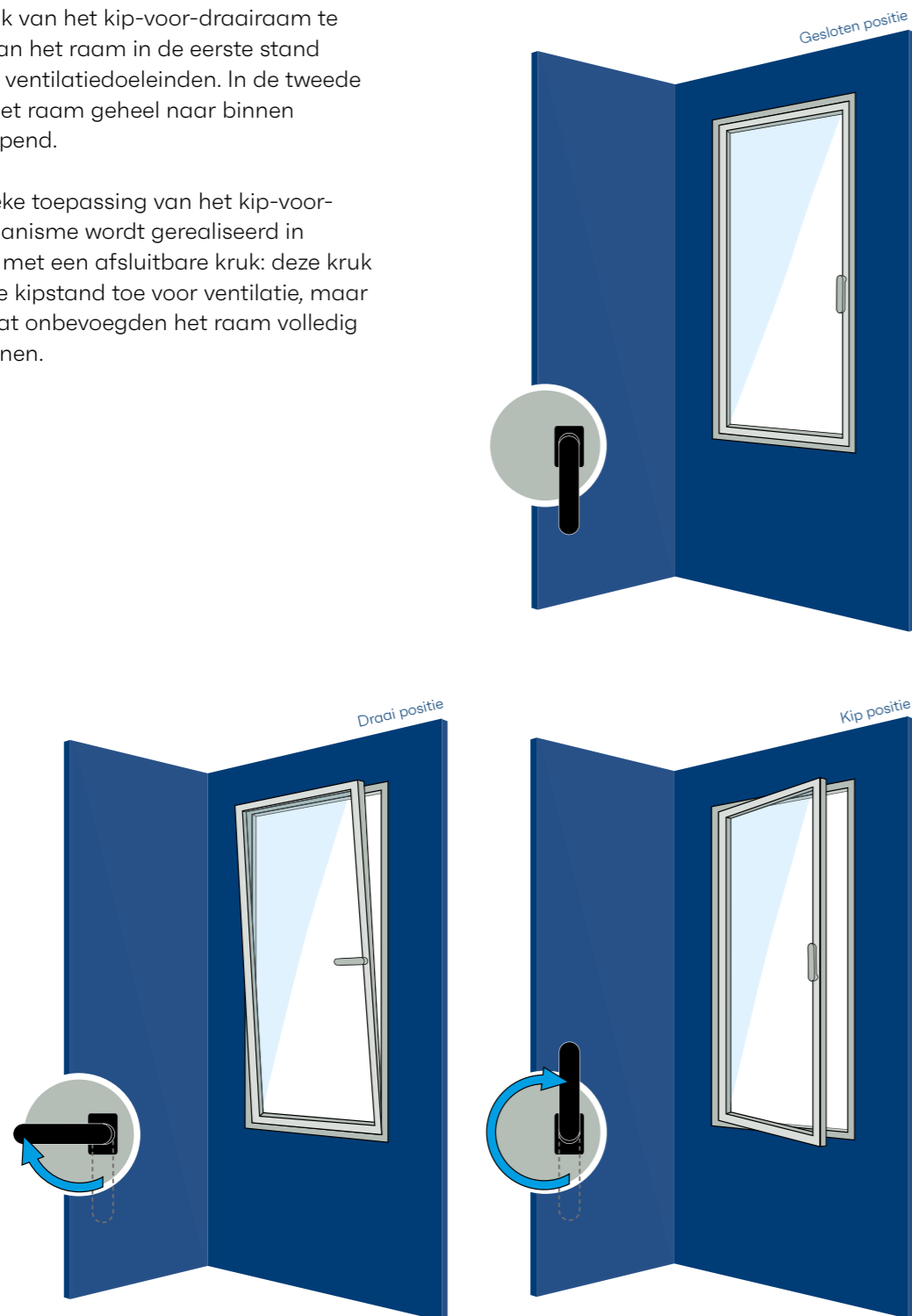

2.1.3. Draairaam

Door het bedienen van de kruk kan de raamvleugel geopend worden. Een krukpositie waarbij deze naar boven wijst is niet mogelijk.



2.1.4. Stolpraam

Een stolpraam bestaat uit twee vleugels met een specifieke openingsvolgorde. De kruk is op de primaire vleugel gemonteerd. Deze primaire vleugel kan worden voorzien van een draairaam, een draai-kip of kip-voor-draai mechanisme. Hoe deze te gebruiken is in de voorgaande rubrieken beschreven.



Om de secundaire (of openslaande) vleugel te openen, moet de primaire vleugel volledig naar binnen worden geopend. De secundaire vleugel is voorzien van grendelpennen of een centrale vergrendeling. Door deze grendels of het centrale vergrendelingsmechanisme te ontgrendelen, kan de secundaire vleugel in zijdelingse stand worden geopend. Om het raam te sluiten, draai je eenvoudigweg de volgorde om.

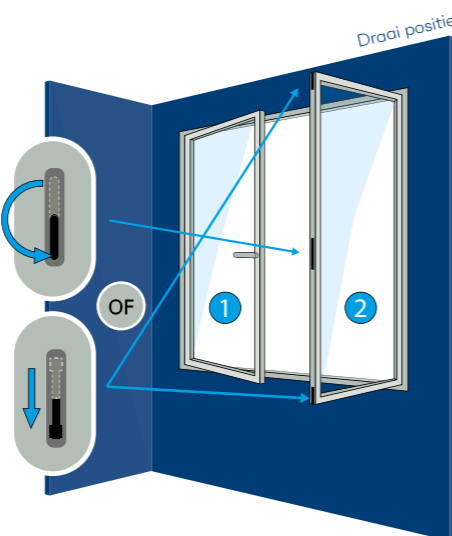

1 Primaire vleugel 2 Secundaire vleugel

2.1.5. Valraam

Dit element is uitgerust met een knipslot, kruk, veersluiting of een geautomatiseerd openingsmechanisme. Door het bedienen van de kruk of veergrendel beweegt de raamvleugel naar een kantelpositie.

Als basisprincipe worden valramen in de kippositie geborgd, om ongecontroleerd openslaan te voorkomen, door middel van schaararmen (of poetsschaar). Deze scharen kunnen losgemaakt worden voor onderhoud aan de ramen. Vraag een vakman hier meer advies over.

Verticale / horizontale bediening

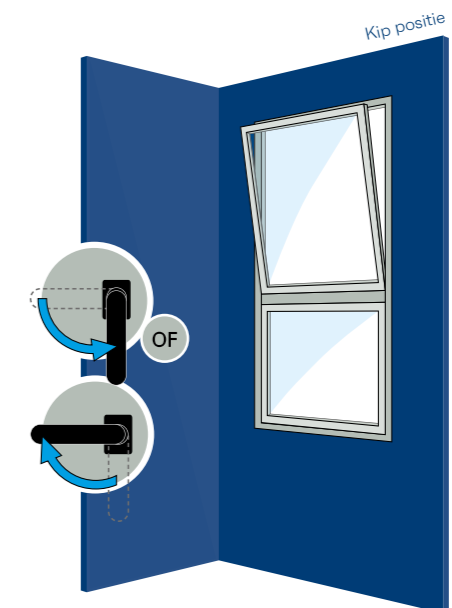

Valraam accessoires

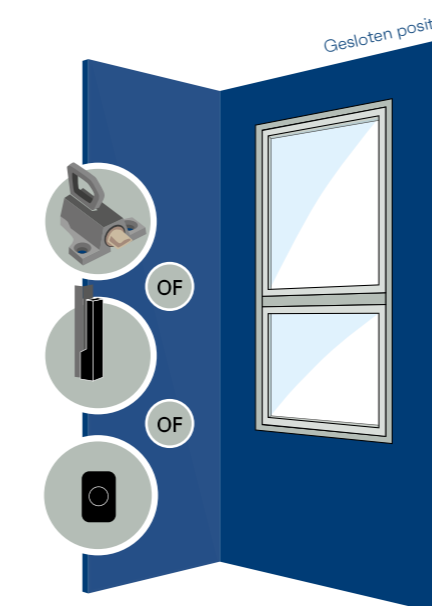

2.1.6. Pivotraam

Door de kruk te bedienen, draait de raamvleugel om de horizontale centrale as. Een positie met de kruk naar beneden is niet mogelijk.

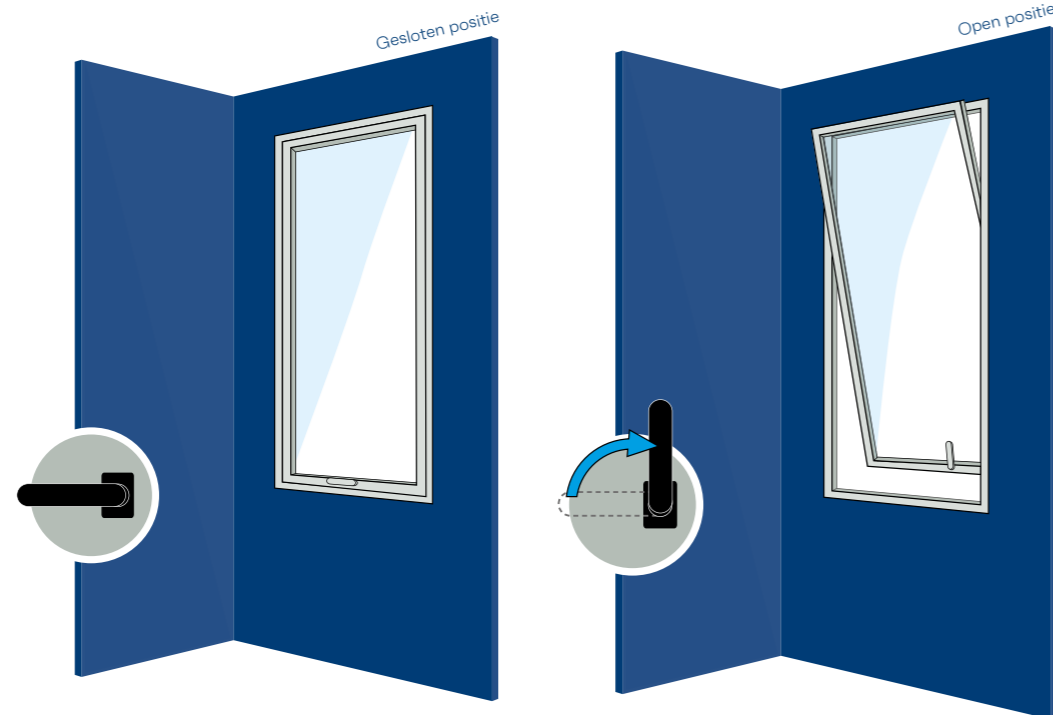

2.1.7. Uitzekzakraam

Door de raamkruk te bedienen, zal de raamvleugel naar buiten projecterend opengaan. Een positie met de kruk naar beneden is niet mogelijk.

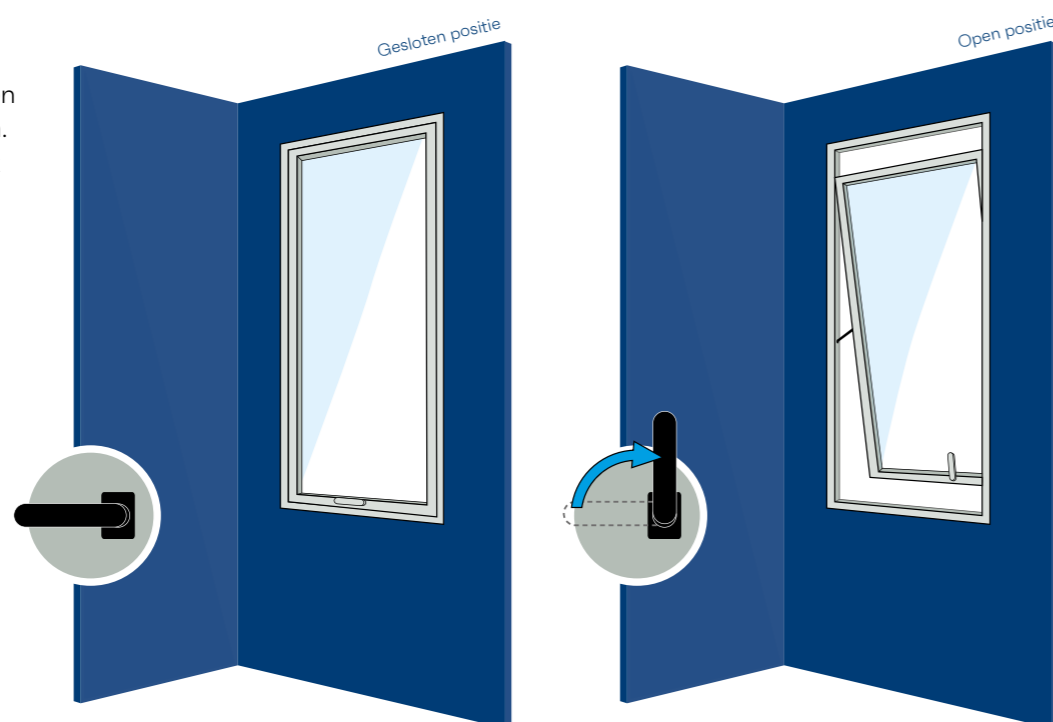

2.2 Accessoires voor ramen

2.2.1. Raamkrukken

Draai voor kip

Draai de raamkruk 90° om een draaipositie te bereiken. Door de raamkruk 180° te draaien, bereik je een kippositie. Als de kruk is voorzien van een cilinderslot, zorg er dan voor dat deze ontgrendeld is zoals aangegeven op de tekening voordat je de kruk bedient.

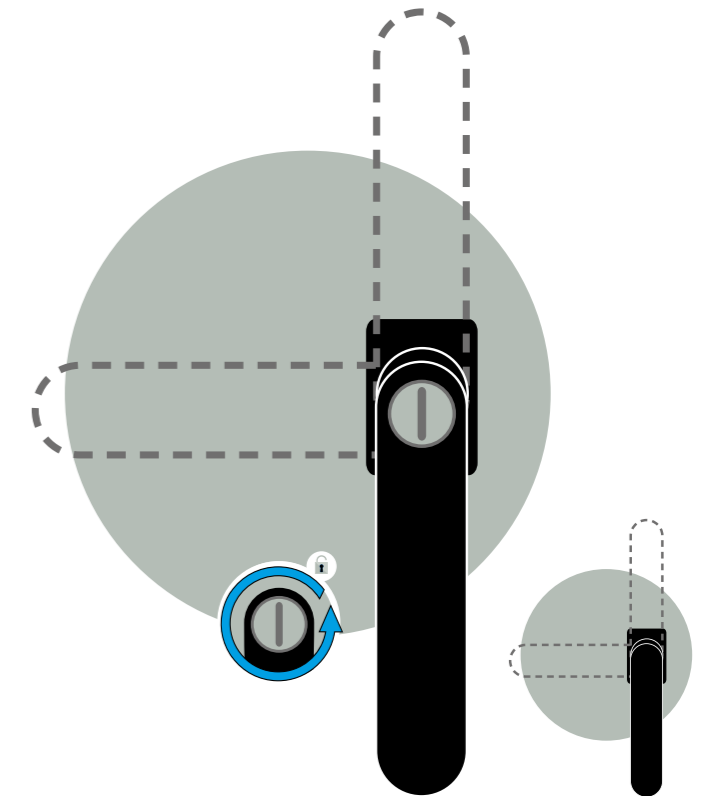

Kip voor draai

Draai de raamkruk 90° om een kippositie te bereiken. Door de raamkruk 180° te draaien, bereik je een draaipositie. Als de kruk is voorzien van een cilinderslot, zorg er dan voor dat deze ontgrendeld is zoals aangegeven op de tekening voordat je de kruk bedient.

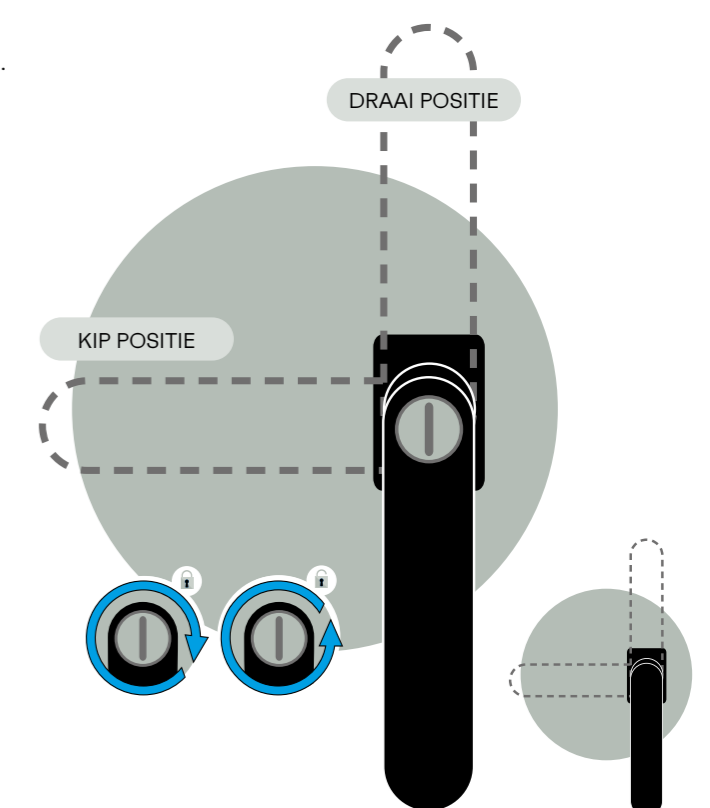

Openingsbegrenzer

Met een openingsbegrenzer kan de openingsafstand, van een naar binnen of naar buiten openend draairaam, tot 90° worden bepaald. Het is mogelijk om de openingsbegrenzer te ontgrendelen om het raam te openen voor reinigings- of onderhoudsdoeleinden. Vraag een vakman hier meer advies over.

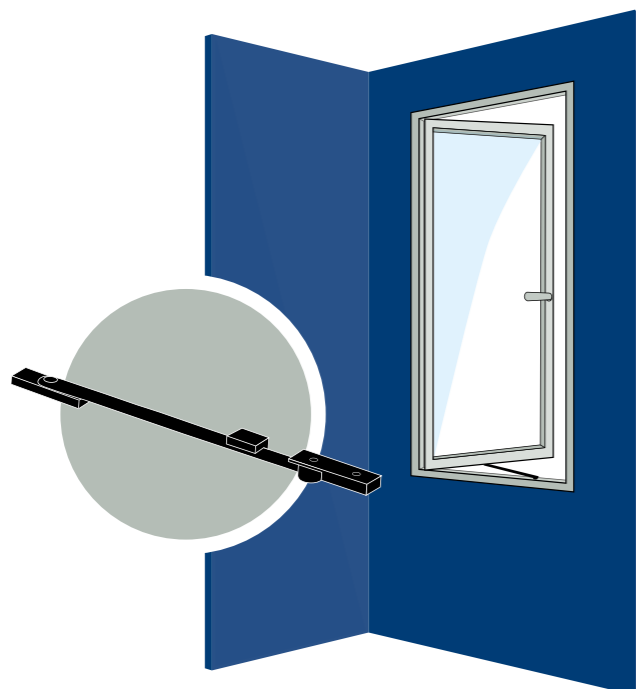

LET OP!

Bij naar buiten draaiende ramen raden wij aan de opening te beperken tot 100 mm.

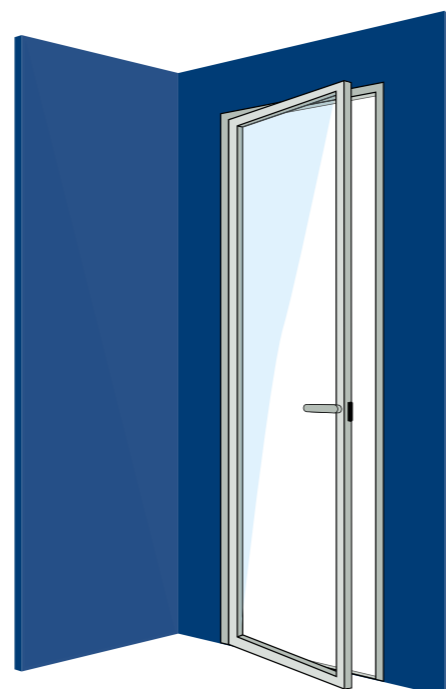

2.2.2. Balkondeur snapper

Een balkondeur snapper maakt het mogelijk om een balkondeur gesloten te houden zonder een vergrendelingsmechanisme toe te passen. Het wordt geactiveerd door simpelweg de balkondeur achter je te sluiten wanneer je het balkon betreedt. Om hem te ontgrendelen druk je eenvoudig op de vaste kruk aan de buitenkant en de deur gaat weer open. Bedien het slot aan de binnenkant om de balkondeur te vergrendelen en te voorkomen dat ongewenste bezoekers jouw woning binnenkomen.

Bediening van deuren



3

3.1 Openingstypen

3.1.1. Enkele deur

Wanneer je een enkele deur opent, duw je de kruk naar beneden terwijl je aan de deur trekt (naar binnen open) of duwt (naar buiten open). Om de deur te sluiten, laat je de kruk in de oorspronkelijke horizontale positie staan en druk of trek je eenvoudigweg totdat de deur gesloten is.



3.1.2. Dubbele deuren

Een dubbele deur bestaat uit twee delen met een specifieke openingsvolgorde. De loopdeur is voorzien van een kruk en de standdeur is voorzien van sluitgrendels of centrale vergrendeling.



Om de tweede deur te openen, open je de eerste deur zoals aangegeven in de voorgaande rubriek. Vervolgens moeten de sluitgrendels worden ontgrendeld voordat de tweede deur wordt geopend. Om de deuren te sluiten, draai je eenvoudigweg de volgorde om.



1 Primaire vleugel

2 Secundaire vleugel

3.1.3. Pivot deuren

Dit element is voorzien van een deurkruk of een vaste kruk. Door de kruk te bedienen, draait de deurvleugel om de verticale centrale as.

Vaste kruk: pak de kruk vast en duw of trek aan de deur.

Deurkruk: om het element te openen, duw je de kruk naar beneden terwijl je aan de deur trekt of duwt.

Bij een deur voorzien van twee gesynchroniseerde sloten is er een kleine vertraging bij het openen van de deur. Wacht daarom enkele seconden met trekken/duwen.

Drukknop aan de buiten- en/of binnenzijde: bij het bedienen van de knop zal de deur motorisch ontgrendeld worden, waarna je de deur kunt openen.

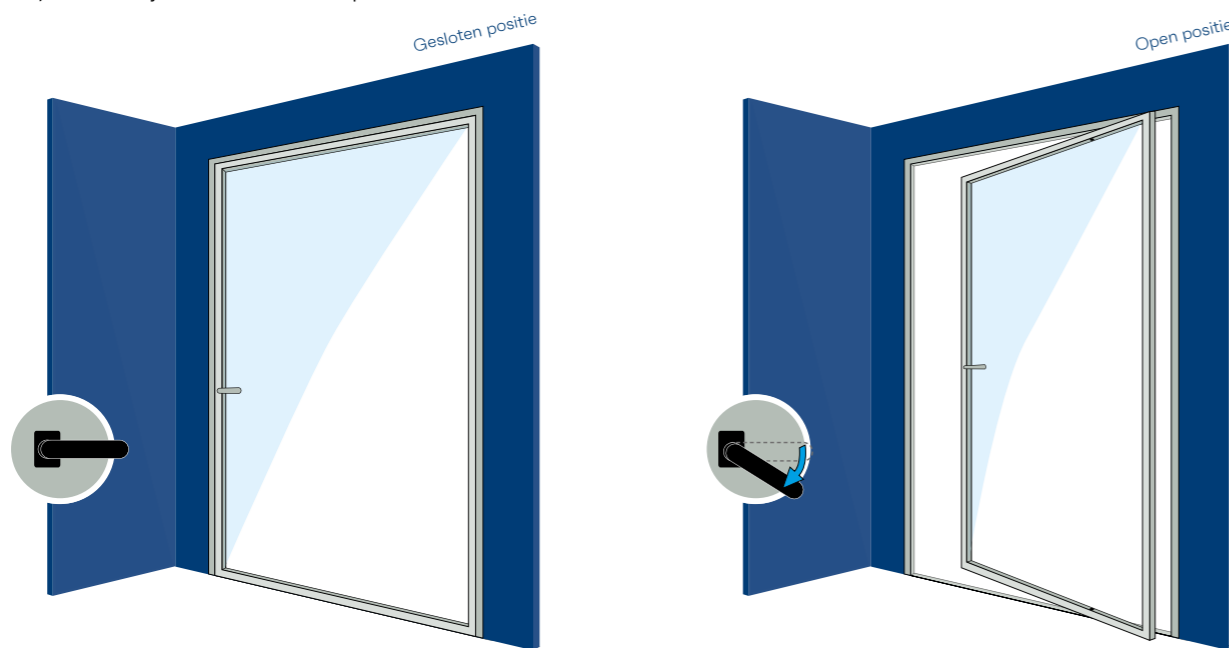

Vergrendeling

Er zijn drie mogelijkheden voor de vergrendeling van een pivot deur:

1. Enkel slot: de deur werkt net als elke andere deur.
2. Dubbel slot: om de deur te openen, ontgrendel je beide cilindersloten door de sleutel tot het einde te draaien. In ontgrendelde toestand kan de draaideur net als elke andere deur worden geopend en gesloten.
3. Dubbel automatisch slot: beide sloten zijn elektrisch gesynchroniseerd en de deur werkt net als iedere andere deur.

Openingsbegrenzer

Een MasterLine 8 standaard pivot deur moet altijd worden uitgerust met een openingsbegrenzer om schade te voorkomen wanneer deze voorbij de maximale openingshoek wordt geopend.



LET OP!

Bij stroomuitval blijft de deur gesloten. Daarom mag deze deur niet de enige toegang/uitgang tot een gebouw zijn. Om het slot of de motor ook bij stroomuitval te kunnen blijven bedienen, kan er optioneel een batterij worden geïnstalleerd. Indien het automatische slot ook is voorzien van cilindersloten, is het nog steeds mogelijk om de deur handmatig te openen. Hiervoor is het nodig dat beide sloten tegelijkertijd worden bediend (bij brede deuren kunnen hiervoor twee personen nodig zijn).



LET OP!

- Gebruik geen grote pivotdeuren bij windstoten vanwege schadegevaar.
- Wees voorzichtig bij het sluiten van de pivotdeur. Let op de secundaire zijde en zorg ervoor dat er geen vingers, kinderen of dieren tussen de vleugel en de kader zitten.

3.2 Accessoires voor deuren

3.2.1 Types sloten

Cilinderbediend slot

Wanneer de deur gesloten is, draai je de sleutel twee volledige slagen om de deur te vergrendelen en vast te zetten. Om de deur te openen, draai je de sleutel 2 volledige slagen richting de scharnierkant van de deur in en druk je op de kruk om de deur te openen.



Krukbediend slot

Wanneer de deur gesloten is, beweeg je de kruk naar boven totdat je een klik hoort. Dit geluid bevestigt dat de grendel en de haak zich in de vergrendelde positie bevinden. Om het slot vast te zetten, draai je de sleutel 1 slag naar de sluitkant, van de deur, toe.



Automatisch meerpuntslot

Dankzij een automatisch vergrendelingssysteem kan de deur worden vergrendeld zonder enige manipulatie door de gebruiker. Wanneer de deur in gesloten stand wordt gezet, wordt het vergrendelingssysteem automatisch geactiveerd. Om de deur te vergrendelen, draai je de sleutel 1 slag richting de sluitkant van de deur. Om de deur te ontgrendelen, draai je de sleutel 1 slag richting de scharnierkant van deur en druk je de kruk naar beneden.

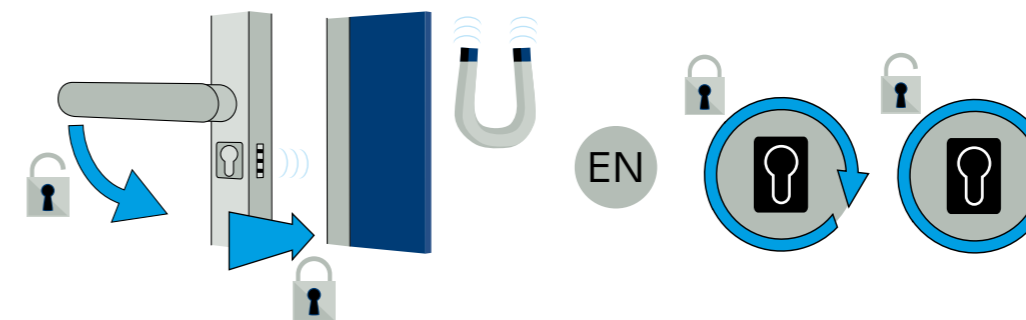

Motorslot

Het automatische vergrendelingsmechanisme wordt geactiveerd bij het sluiten van de deur. Ontgrendelen kan door op de knop te drukken.

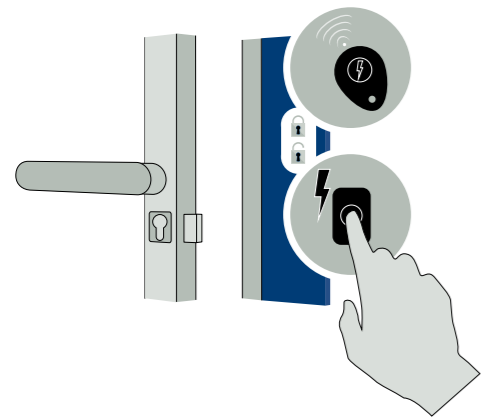

3.2.2 Openen inactieve vleugel dubbele deuren

Allereerst moet de actieve vleugel worden geopend. Manieren om deze eerste vleugel te openen, zijn in voorgaande rubrieken uitgelegd. Om de inactieve deurvleugel te openen, moeten de sluitgrendels aan de boven- en onderkant of in het midden van de deur worden gebruikt zoals aangegeven op de tekening.

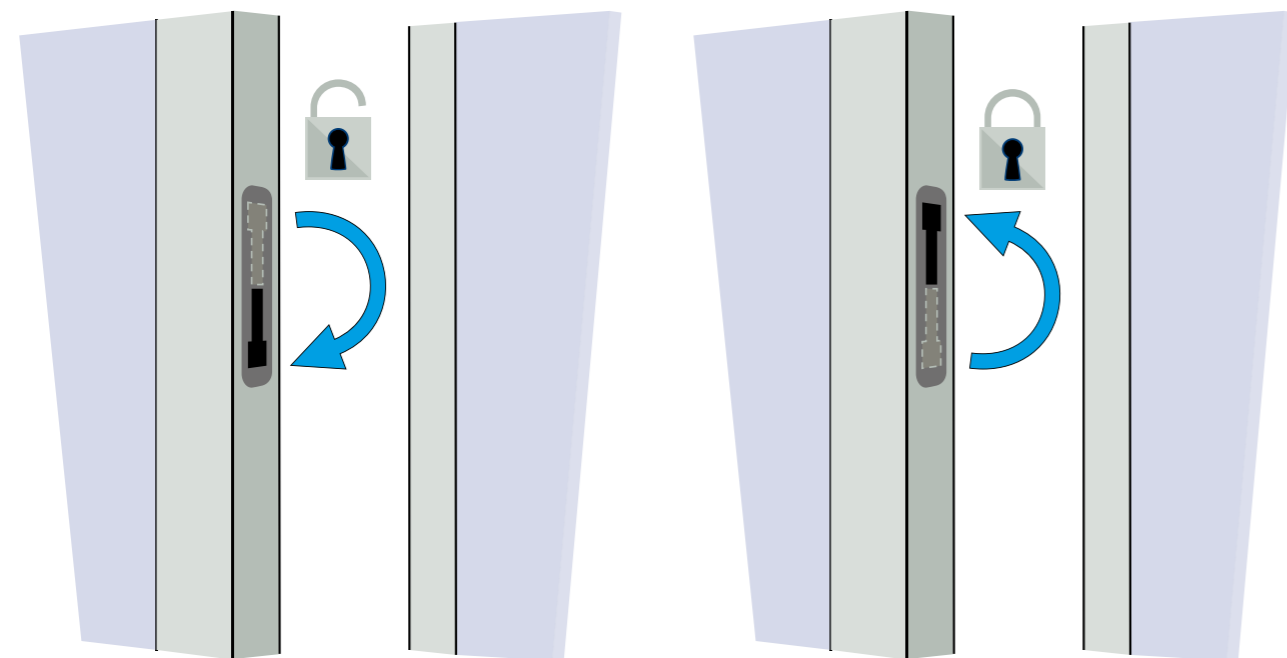

3.2.3 Paniekdeuren/vluchtdeuren

Paniekdeur

Om paniekdeuren te openen, bedien je de paniekbalken zoals aangegeven op de tekeningen.



Vluchtdeur

De actieve vleugel wordt bediend als een gewone deur. Om de passieve vleugel te openen, moet de extra kruk worden gedraaid van een naar boven wijzende naar een naar beneden gerichte positie.



LET OP!

Voor gedetailleerde richtlijnen over specifieke openingsmogelijkheden en bedieningen verwijzen we naar de specifieke systeemcatalogi van Reynaers Aluminium. Als je hier niet over beschikt, contacteer je best een Reynaers Aluminium vakman.



3.2.4 Deurdranger

Een deurdranger leidt de deur automatisch terug naar de gesloten positie.



Bediening schuif/ vouwdeuren



4.1 Opening types

4.1.1. Schuifdeuren

Er zijn drie soorten openingstypen:

1. **Bediening met kruk:** om het schuifelement te openen draai je de kruk naar een horizontale stand (kwartslag) en schuif je de vleugel open. Om het element te sluiten, draai je eenvoudigweg de volgorde om.
2. **Schuifelementen met vaste kruk** worden vergrendeld en ontgrendeld door aan de cilinder te draaien.
3. **Geïntegreerde kruk:** de schuifdeur wordt ontgrendeld door het mechanisme in de kruk omhoog te schuiven. De groene sticker geeft aan dat de deur ontgrendeld is. Om de deur op slot te doen, draai je eenvoudigweg de volgorde om, waarna een rode sticker zichtbaar wordt.

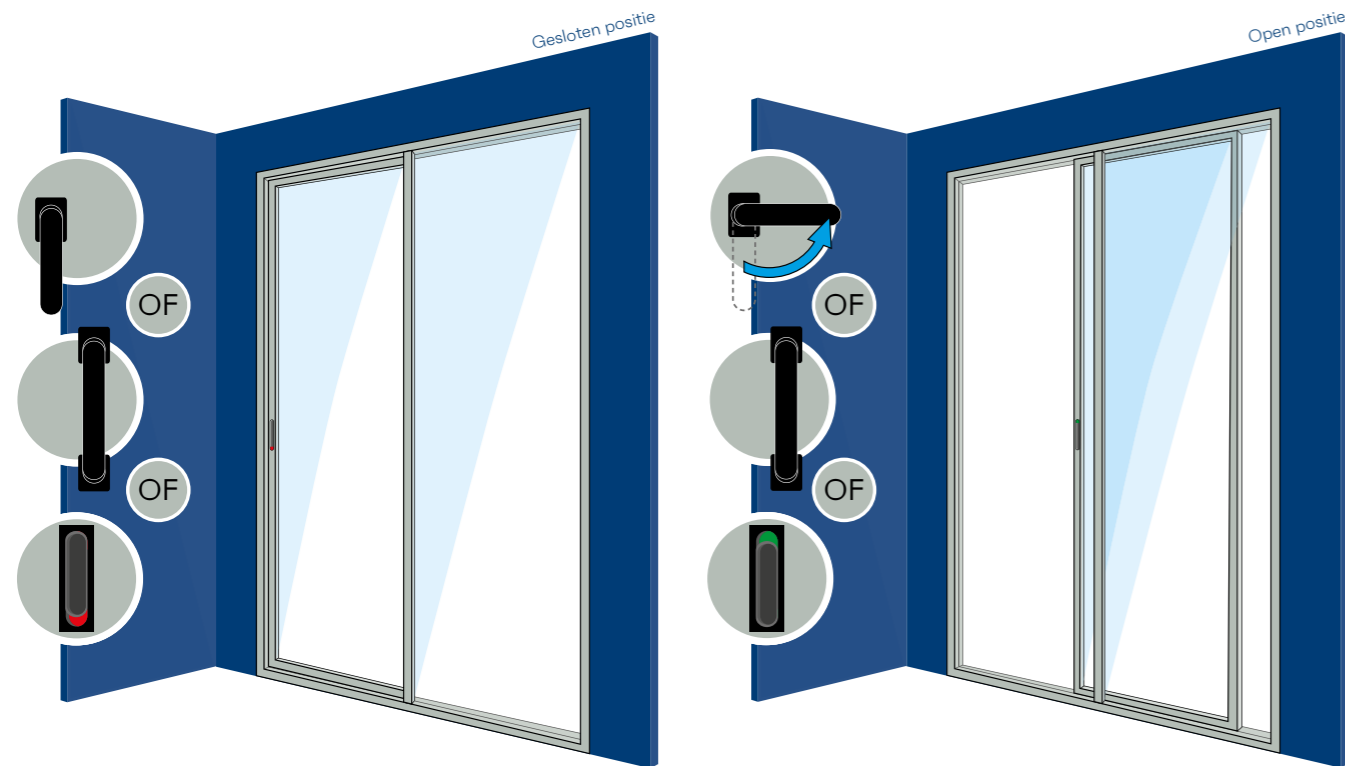

4.1.2. HiFinity schuifdeuren

- **Manueel met espagnoletsluiting:** HiFinity kan manueel bediend worden door middel van een vaste kruk en een espagnoletsluiting. Hierbij zit het slot in de verstevigingskoker van de chicane.
- **Manueel met elektrisch slot:** Om het element te openen, druk je op de knop om het element te ontgrendelen en schuif je de vleugel open. Een zichtbare LED-feedback geeft aan dat het slot open is. Om het element te sluiten, draai je eenvoudigweg de volgorde om: schuif de vleugel naar de gesloten positie en druk nogmaals op de knop om het slot te activeren.
- **Gemotoriseerd:** HiFinity is ook verkrijgbaar in een gemotoriseerde versie: zie de speciale gebruikershandleiding schuifmotor voor instructies.



LET OP!

- HiFinity mag niet als primaire deur worden gebruikt.
- Bij gemotoriseerde elementen of manuele met een elektrisch slot is het aangewezen een batterij te plaatsen om te voorkomen dat bij stroomuitval het schuifraam niet volledig kan gesloten worden. Men kan de vleugel dichtschuiven maar de vergrendelingspin valt naar beneden bij stroompanne waardoor de vleugel niet volledig kan gesloten worden.



4.1.3. Hefschuifdeuren

Door de kruk 180° in de schuifstand te draaien, wordt de vleugel enkele millimeters omhoog gebracht. Om de vleugel te sluiten, schuif je deze in de gesloten stand en laat je deze weer zakken door de kruk 180° van beneden naar boven te draaien. Is de hefschuifdeur uitgerust met een cilinder? Ontgrendel deze dan voordat je de kruk bedient.

Het is mogelijk om het schuifstelsel in een afgesloten ventilatiestandaard te plaatsen. Laat het schuifelement zakken +/- 12 mm vóór de gesloten positie. Hierdoor blijft er een kleine ruimte over voor ventilatie. Dit is een extra optie in het element.

TIP

Als je de vleugel in open stand laat staan, laat deze dan terug zakken door de kruk naar beneden te draaien. Zo haal je het gewicht van de wielen en worden deze niet permanent belast.



4.1.4. Vouwdeuren

Wanneer het vouwelement is voorzien van een loopdeur, kan dit deel van het element als een normale deur worden bediend.

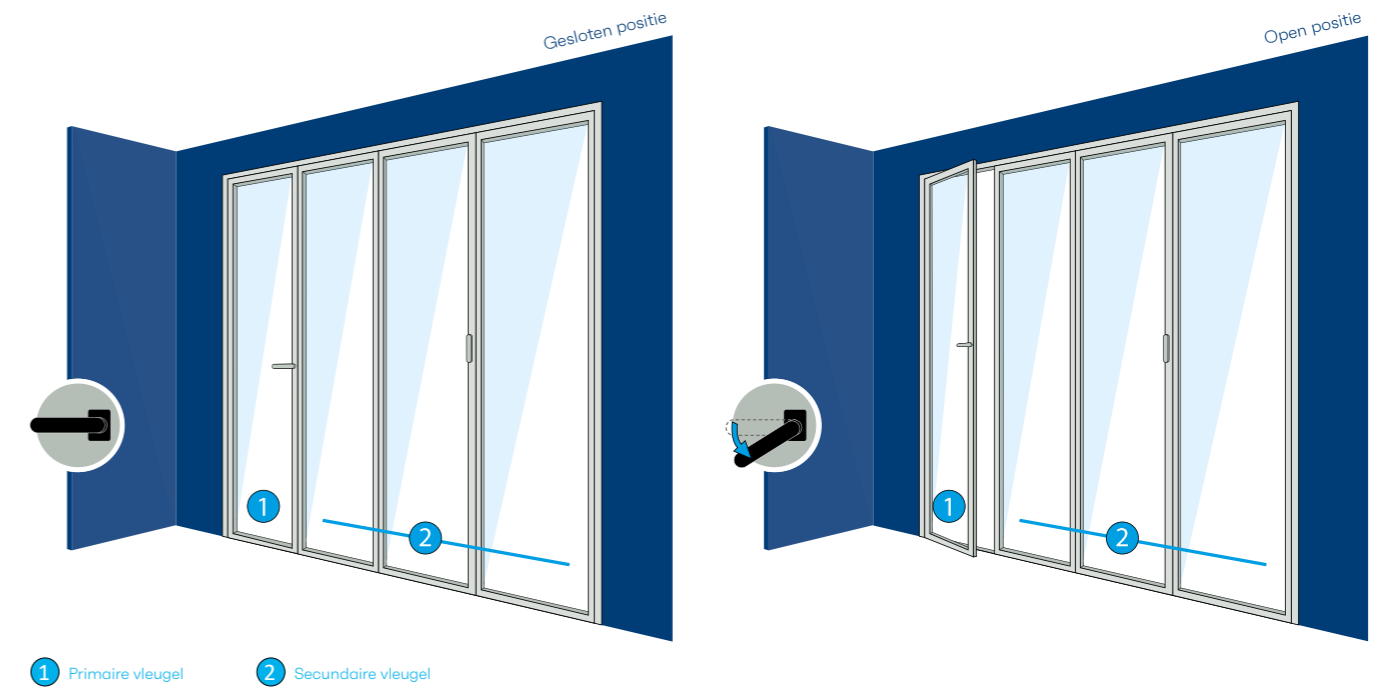

Om het vouwelement volledig te openen, open je het eerste vleugeldeel door de kruk naar de open stand te draaien.

De eerste vleugel moet in een hoek van 90° ten opzichte van de rail worden geplaatst, zodat je de tweede kruk kunt openen. Zodra de tweede kruk open is, kun je de tweede vleugel openen door aan de secundaire kruk te trekken (naar binnen openend) of te duwen (naar buiten openend), en deze ook in een hoek van 90° te plaatsen.

Onderhoud

Om de vouwdeur te sluiten, druk je op de secundaire kruk (naar binnen openend) of trek je de secundaire kruk samen met de extra kruk op het scharnier (naar buiten openend) totdat de vleugels bovenop de rail zijn geplaatst. Sluit de deur door de kruk naar beneden te zetten. De primaire vleugel kan daardoor worden gesloten.



LET OP!

Een correcte bediening is van cruciaal belang voor een lange levensduur.



5.1 Algemene instructies

De elementen van Reynaers Aluminium zijn voorzien van hoogwaardig beslag, wat resulteert in een soepele werking en lange levensduur van het systeem. Om een probleemloze werking te garanderen, dienen de maximale gewichten en afmetingen zoals vermeld in onze catalogi te worden gerespecteerd.

De garantiebepalingen kunnen niet worden ingeroepen bij verkeerd gebruik of wanneer er geen periodiek onderhoud kan aangetoond worden.

Om een goede werking van alle onderdelen te garanderen is het belangrijk om minimaal één keer per jaar een controle en een basisonderhoud van het sluitwerk en de dichtingen uit te voeren.

- Alle vuilresten (zand, blaadjes, stof, ...) uit de beslaggroeven, ontwateringsgleuven en drainagegaten verwijderen en controleren dat deze volledig vrij zijn.
- Sluitpunten en kipsystemen smeren met een licht smeermiddel.
- Bevestigingspunten van scharen, krukken, scharnieren en sluitstukken nakijken.
- Soepelheid van dichtingen controleren. Beschadigde of verharde dichtingen moeten vervangen worden. Men kan ervoor zorgen dat de rubbers soepel blijven door deze in te smeren met een daarvoor bestemde vetstift, zuurvrije vaseline of Reynaers Lubricant.
- Cilinders van deuren moeten gesmeerd worden met grafiet of Reynaers Lubricant en NIET met olie of vet.
- De dag- en nachtschieter van de deur dient gesmeerd te worden met een smeermiddel met een lage viscositeit. Het smeermiddel mag geen siliconen of zuurhoudende vetten of olie bevatten. Ook hier kan Reynaers Lubricant worden toegepast.

In onderstaande rubrieken wordt er wat meer in detail ingegaan op de onderhoudsfrequentie en de specifieke punten die moeten nagekeken worden per type raam of deur.

5.2. Onderhoudsfrequentie

Een regelmatige controle van de aluminium elementen is van groot belang. Het tijdsinterval tussen deze controles is afhankelijk van de inbouwsituatie en de hoeveelheid raam- of deurbewegingen. Dit is vastgelegd in het contract met een Reynaers Aluminium professional.

Eventuele onregelmatigheden in de werking (traagheid, ongewone geluiden, ...) die tijdens het onderhoud zouden kunnen optreden, moeten onmiddellijk aan de fabrikant worden gemeld. Ramen en (schuif)deuren moeten regelmatig onderhoud ondergaan om hun levensduur te verlengen en hun functionaliteit te blijven garanderen.

Type	Gebruik	Hoe vaak	Max. cycli
Deuren	Beperkt gebruik	Eens in de 6 maanden	50.000 cycli
	Normaal gebruik		50.000 cycli
	Intensief gebruik (Scholen, ziekenhuizen, openbare gebouwen,...)	Eens in de 3 maanden	50.000 cycli
	Paniekdeuren (EN 179/EN1125)	Eens per 1 maand	50.000 cycli
Ramen / Schuifsystemen		Eens in de 6 maanden	10.000 cycli



LET OP!

Bij brandwerende deuren is speciaal onderhoud vereist. Voor gedetailleerde richtlijnen verwijzen wij naar de specifieke systeemcatalogi van Reynaers Aluminium. Als dit niet voor je beschikbaar is, dien je contact op te nemen met een lokale Reynaers-partner.

5.3 Algemeen onderhoud

5.3.1. Onderhoud van ontwateringsgaten

Reinig de kamer tussen het bewegende en het vaste deel elke 6 maanden. Maak indien nodig de ontwateringsgaten vrij van eventuele verstoppingen.

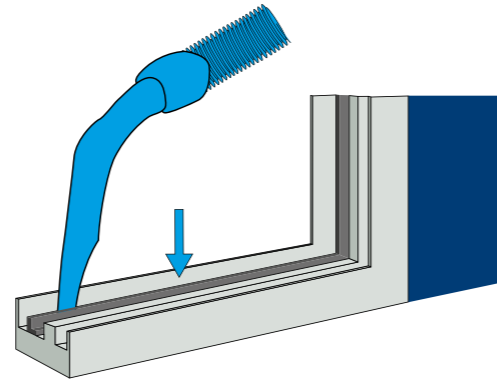

5.3.2. Onderhoud van rails in schuif/vouwelementen

In het bodemprofiel van jouw schuif-/vouwdeur kunnen zich vuil en zand ophopen. Maak maandelijks de goot(en) schoon. Haal eventuele vervuiling uit afvoergaten om verstoppingen te voorkomen. Verwijder jaarlijks met een doek het vuil, stof en vet van de rail.

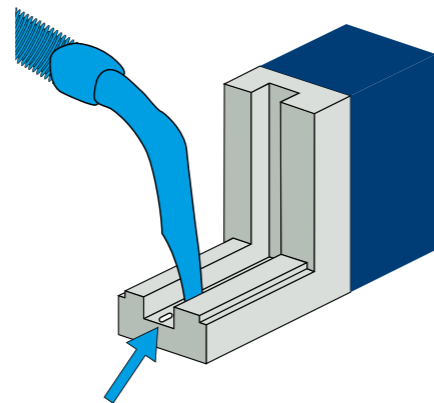

5.3.3. Onderhoud van hardware en accessoires

Verwijder jaarlijks* stof, vet en grafiet uit de volgende onderdelen. Hardware uitsluitend reinigen met een zachte doek en milde, pH-neutrale schoonmaakmiddelen in verdunde vorm.

- Raambediening
- Uitzetscharen
- Bewegende delen van de handgrepen
- Sloten en cilinders
- De buffer van het schuifelement

**De frequentie is afhankelijk van het type opening en de omgeving. Raadpleeg de specificaties in hoofdstuk 5.2*



LET OP!

- Vermijd olie, dit kan net meer vuil aantrekken, gebruik liever een droge doek en het Reynaers smeermiddel om het oppervlak te beschermen en stofophoping op de hardware onderdelen te voorkomen.
- Smeer de composietstangen of deurscharnieren niet.
- Gebruik nooit agressieve zuurhoudende schoonmaakmiddelen of schuurmiddelen. Deze kunnen schade aan de hardware veroorzaken.

5.3.4. Onderhoud van elektrische componenten

Controleer herhaaldelijk of het elektrische slot en de LED goed werken: open en sluit het element meerdere keren om dit te verifiëren.



LET OP!

- Onderhoud en reparatie van de motor en/of slot mag uitsluitend worden uitgevoerd door een gekwalificeerde vakman.
- Gemotoriseerde schuiframen mogen nooit als vluchtroute worden gebruikt. Er moet altijd een andere manier zijn om de kamer te verlaten. Gemotoriseerde schuiframen mogen niet als branddeuren worden gebruikt.
- Zorg ervoor dat kinderen niet met de bedieningsknop spelen en/of geen toegang hebben tot de afstandsbediening.
- Voor onderhouds- of reparatiewerkzaamheden moet de motor van de stroomvoorziening kunnen worden losgekoppeld.
- Zorg ervoor dat er nooit water in de motorbehuizing komt, zelfs niet tijdens het schoonmaken.

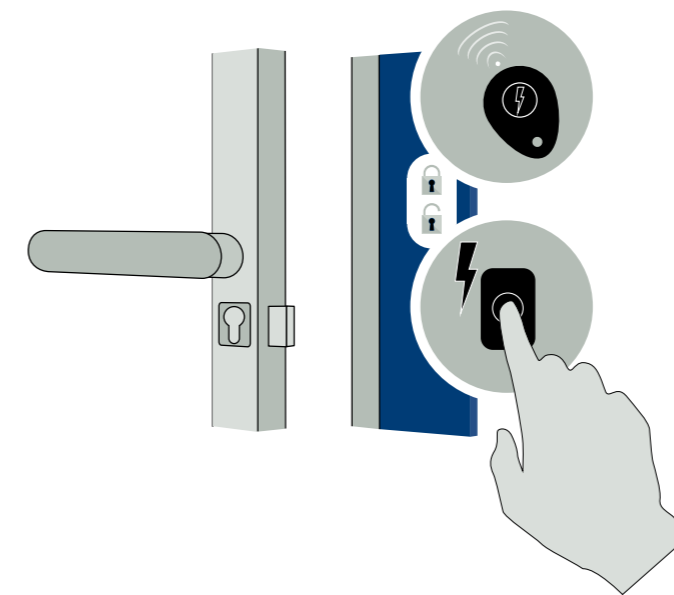

5.4. Onderhoud van ramen

De volgende onderhoudswerkzaamheden moeten regelmatig worden uitgevoerd:

1. Maak het mechanisme schoon en verwijder eventuele vuilsporen. Gebruik een zachte doek en milde, pH-neutrale schoonmaakmiddelen in verdunde vorm.
2. Controleer alle onderdelen die belangrijk zijn voor de veiligheid (scharnieren, verlengarmen, scharen, ...). In het bijzonder moeten de scharnieren worden gecontroleerd op beschadigingen en/of vervormingen door hevige schokken.
3. Smeer de bewegende delen en afsluitpunten zoals aangegeven in het schema (gebruik neutrale smeermiddelen). Voer indien nodig aanpassingen aan het mechanisme uit en vervang versleten onderdelen om de correcte werking van de vleugel te herstellen. Deze handeling moet worden uitgevoerd door een gekwalificeerd vakman.

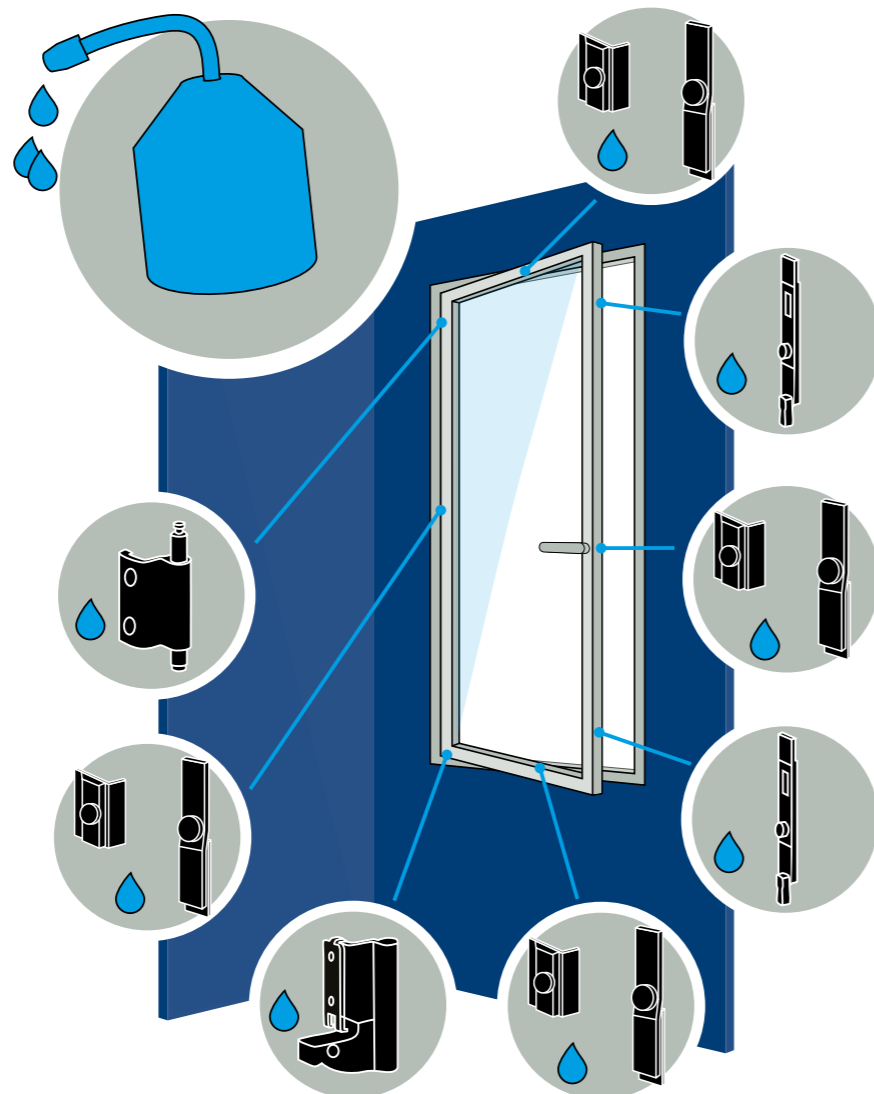

5.5. Reiniging en onderhoud van deuren

5.5.1. Deursloten

Veiligheidsrelevante hardware moet minimaal jaarlijks* worden gecontroleerd op slijtage en een blijvende stevige pasvorm. Afhankelijk van de vereisten moeten bevestigingsschroeven worden aangedraaid. De beschadigde of versleten onderdelen moeten door een gekwalificeerd vakman worden vervangen door originele onderdelen.

Alle bewegende delen en vergrendelingsdelen moeten worden gesmeerd en hun werking moet worden gecontroleerd. De cilinder kan onderhouden worden door gebruik te maken van Reynaers Lubricant.

**De frequentie is afhankelijk van het type opening en de omgeving. Raadpleeg de specificaties in hoofdstuk 5.2*

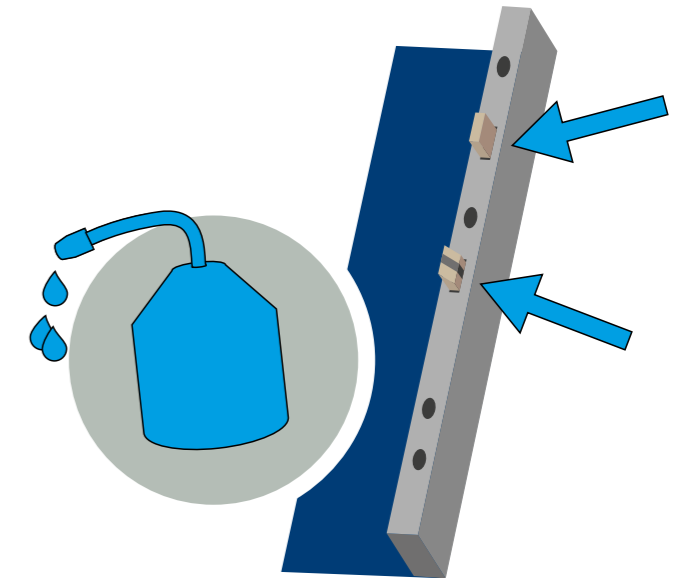

5.5.2. Deurscharnieren

Scharnieren zijn over het algemeen onderhoudsvrij en hoeven niet te worden gesmeerd.



5.5.3. Deurdrangers

Veiligheidselementen van deurdrangers moeten regelmatig op slijtage worden gecontroleerd om er zeker van te zijn dat ze goed gemonteerd blijven. Bevestigingsschroeven moeten worden aangedraaid en eventueel beschadigde onderdelen moeten worden vervangen.

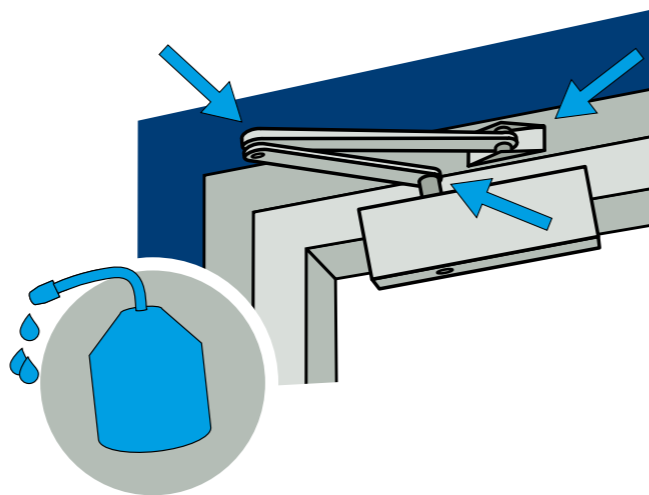

De frequentie is afhankelijk van het openingstype en de omgeving, raadpleeg de specificaties in Hoofdstuk 5.2. Verder moeten de volgende onderhoudswerkzaamheden minimaal één keer per jaar worden uitgevoerd (afhankelijk van het type draaideuren en hun toepassingen).

- Alle bewegende delen van de schaararm moeten worden ingesmeerd.
- De sluitinstellingen (bijv. sluitsnelheid) moeten worden gecontroleerd.
- De soepele werking van de deur moet worden gecontroleerd.
- Bij deurdrangers met speciale functies (vastzetsystemen) moeten de wettelijke controles en het onderhoud in acht worden genomen.
- Deurdrangers en/of defecte onderdelen moeten onmiddellijk worden vervangen als de goede werking niet meer gegarandeerd is.

Er mogen alleen reinigingsmiddelen zonder bijtende en schadelijke componenten worden gebruikt.

5.6. Onderhoud van schuif/vouwdeuren

5.6.1. Schuifdeur

Alle veiligheidsaspecten van het element (slot, slotvangers, haaksluitingen en krukken) moeten regelmatig worden gecontroleerd.

Het afstellen van de tandwielen, vooral van sluitplaten en wielenwagens, het vervangen van onderdelen en het monteren en demonteren van de vleugel dient door een gekwalificeerde vakman te worden uitgevoerd. Het onderhoud moet worden uitgevoerd conform de onderhoudsfrequentie (zie punt 5.2).

- Controleer de werking van de verschillende onderdelen.
- Al het stof en vuil moet worden verwijderd, omdat dit de goede werking van het systeem kan beïnvloeden.
- Maak het sluitmechanisme schoon en verwijder eventuele vuilsporen. Gebruik een zachte doek en milde, pH-neutrale schoonmaakmiddelen in verdunde vorm.
- Smeer het sluitmechanisme en de rail na het reinigen met Reynaers Lubricant.

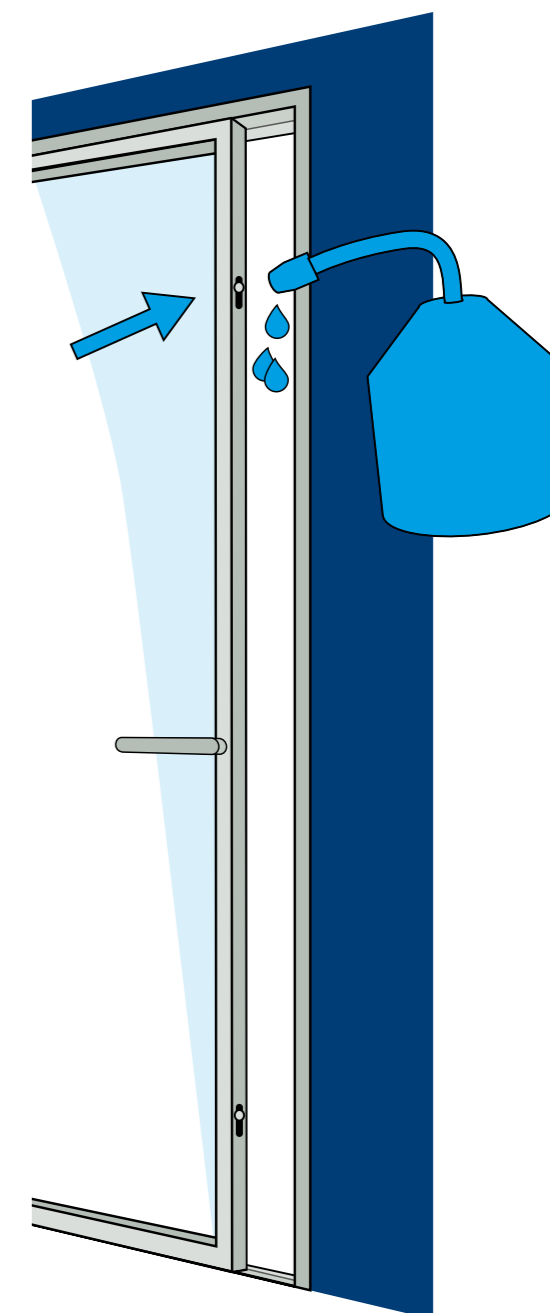

5.6.2. Hefschuifdeur

Om een soepele en probleemloze werking te garanderen, moet je minimaal één keer per jaar de volgende onderhoudsinstructies uitvoeren:

- Controleer de werking van de verschillende onderdelen.
- Al het stof en vuil moet worden verwijderd, omdat dit de goede werking van het systeem kan beïnvloeden.
- Maak het sluitmechanisme schoon en verwijder eventuele vuilsporen. Gebruik een zachte doek en milde, pH-neutrale schoonmaakmiddelen in verdunde vorm.
- Smeer het sluitmechanisme en de rail na het reinigen met de Reynaers Lubricant.

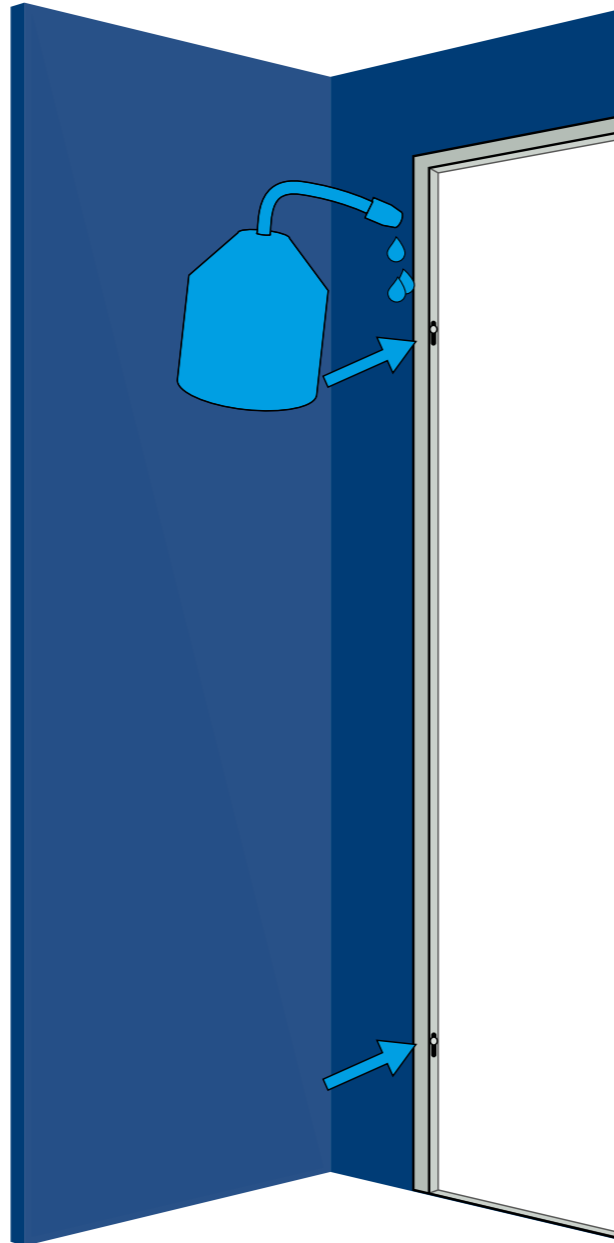

LET OP!

De volgende werkzaamheden mogen alleen door een geautoriseerde specialist worden uitgevoerd:

- Het vervangen van sluitstukken
- Het monteren/demonteren van vleugels

Reiniging



6.1 Algemene instructies

Hoe reinig je jouw aluminiumschrijnwerk, en hoe vaak: bij oplevering, één keer per jaar als regulier onderhoud of pas wanneer een opfrisbeurt van de kleur nodig is? Er zijn verschillende momenten waarop het belangrijk is om aluminium schrijnwerk goed en correct te reinigen. Reynaers beschikt daarvoor over een compleet pakket reinigingsproducten.

Je weet het vast wel dat aluminium met water en azijn niet mag schoongemaakt worden. Chemische stoffen in foutieve reinigingsproducten kunnen de lak en het aluminium aantasten. Maar welke producten zijn dan wel geschikt en welke zeker niet, hoe vaak moet ik dan reinigen en wanneer? We zetten alles even op een rijtje voor jou.

6.1.1. Hoe vaak moet ik mijn schrijnwerk reinigen?

Hoe vaak je je ramen moet reinigen hangt af van een aantal zaken. Ten eerste dient er gekeken te worden naar wat voor soort vervuiling er kan optreden op de plaats waar het schrijnwerk geplaatst is.

We overlopen hierbij de belangrijkste soorten van vervuiling die kunnen optreden:

- Atmosferische vervuiling: zout, zand, ...
- Industriële vervuiling: roetdeeltjes in de lucht ten gevolge van verbranding, zuren en basen, vluchtige chemicaliën, ...
- Uv-licht: deze kan de afwerkingslaag broos maken en laten verkleuren.
- Warmte: aluminium is een zeer goede geleider waardoor profielen zeer warm kunnen worden en vuil als het ware ingebakken wordt.
- Regenwater: regenwater kan vuil van op een andere plaats transporteren op de profielen. Het gevolg zijn aflopers, vlekken en vuilophoping op moeilijk te bereiken plaatsen.
- Bouwmaterialen: cement, kalk, slijpstof, gips, ... kunnen allen een negatieve invloed hebben of aantastingen veroorzaken.

Ten tweede dient er gekeken te worden naar **de belastingsfactor** van de vervuiling.

De vervuilingfactoren waar mee rekening dient gehouden te worden zijn:

- Spoorverkeer (trein en/of tram)
- Chloride-neerslag in industriële omgeving of nabij de zee (zone C4)
- Stedelijk en/of industrieel gebied
- Naburige werven
- Nauwelijks of niet beregende geveldelen

Indien er sprake is van **één of meerdere vervuilingfactoren**, spreken we van een **verhoogde belastingsfactor**, in alle andere gevallen van een normale belastingsfactor.

Onderstaande tabel kan helpen om te bepalen hoe vaak reiniging aangewezen is:

	Vlakke beregende gevels	Geprofileerde en/of niet beregende gevels
Belastingsfactor	Verhoogd	Normaal
Binnenland (C1 tot C3)	3x per jaar	2x per jaar
Kuststrook + Zone C4	4x per jaar	3x per jaar

6.1.2. Hoe moet ik mijn schrijnwerk reinigen?

Als men zich afvraagt hoe aluminium het best gereinigd wordt, kan dit eenvoudig vergeleken worden met het reinigen van een wagen. Dit is voor vele mensen een bekender iets dan de reiniging van hun schrijnwerk.

Enkele tips ter verduidelijking:

Nooit in volle zon

Aluminium is een goede warmtegeleider en zal dus snel opwarmen. Wanneer er in volle zon gereinigd wordt, zal het poetswater veel te snel opdrogen en kunnen restanten van poetsproducten op het profiel achterblijven met strepen en vlekken tot gevolg. Als deze bovendien niet voldoende verwijderd worden door na te spoelen, kunnen ze na verloop van tijd inwerken op de laklaag met verkleuring tot gevolg. Een bewolkte dag is dus aangewezen.

Geen schuurproduct

In sommige poetsproducten zitten fijne korrels om met een schurend effect hardnekkige vervuiling weg te poetsen. Dit is echter uit den boze bij aluminium schrijnwerk omdat deze, naast het vuil, ook de oppervlaktelaag gaat wegschuren of beschadigen. Ook schuursponsen zijn om dezelfde reden af te raden. Gebruik een zachte spons, microvezeldoek of zelfs een wondergom voor meer hardnekkige vlekken.

Geen zure of alkalische reinigingsmiddelen

Tijdens het poetsen wordt er vaak gebruikt gemaakt van de aloude bekende reinigingsmiddeltjes zoals azijn, citroen, ammoniak en javel. Deze producten zijn echter totaal ongeschikt voor het reinigen van aluminium omdat deze veel te zuur of alkalisch zijn. Dit moet steeds gebeuren met een PH-neutraal product. (PH tussen 6 en 8).

Onderstaand een tabel om dit te verduidelijken:

	pH waarde	Voorbeelden
ZUUR	pH = 0	Batterijzuur
	pH = 1	Zwavelzuur
	pH = 2	Citroensap, azijn
	pH = 3	Sinaasappelsap, soda
	pH = 4	Zure regen of meer
	pH = 5	Bananen, schone regen
NEUTRAAL	pH = 6	Schoon meer, melk
	pH = 7	Puur water
	pH = 8	Zeewater
	pH = 9	Zuiveringszout
	pH = 10	Magnesiummelk
	pH = 11	Ammoniak
ALKALISCH	pH = 12	Zeepwater
	pH = 13	Javel
	pH = 14	Gootsteenontstopper

6.1.3. Hoe ziet de optimale reiniging eruit?

De ideale reinigingsmethode bestaat uit vier eenvoudige stappen:

- 1. Spoelen:** vooraf moet er grondig gespoeld worden met koud water. Zo wordt vastzittend vuil zoals zand en stof weggespoeld en kan dit geen krassen veroorzaken door te wrijven.
- 2. Reinigen:** vervolgens reinigen met lauw water en een pH-neutraal reinigingsmiddel d.m.v. een zachte doek of spons. Nooit langer als een uur het reinigingsmiddel laten inwerken.
- 3. Naspoelen en drogen:** als de vervuiling is weggenomen, overvloedig spoelen met zuiver koud water en droogwrijven met een zuivere doek of zeemvel.
- 4. Voeden:** als laatste kan er een conserveringsmiddel op de profielen aangebracht worden. Breng het product aan op een droge doek of spons en wrijf het schrijnwerk zorgvuldig in. Overtollig product afnemen met een propere doek.



LET OP!

Een conserveringsmiddel is geen reinigingsmiddel en is enkel zinvol als de profielen vooraf gepoetst zijn.

Geen oplosmiddelen/solventen

Bij het verwijderen van vlekken allerhande is het ook absoluut uitgesloten om oplosmiddelen te gebruiken. Voorbeelden hiervan zijn: benzine, aceton, terpentijn, ethanol, azijnzuur ... Ook deze zullen de profielen en rubbers gaan aantasten en blijvende schade veroorzaken.

Lauw water

Voor het reinigen is het, het beste om lauw water te gebruiken in combinatie met een neutraal reinigingsmiddel. Warm water is uit den boze omdat dit ook weer te snel opdroogt en zo residuen kan achterlaten.

Goed spoelen

Na het schoonmaken is het steeds belangrijk om overvloedig na te spoelen met zuiver koud water. Op deze manier worden de restanten van de poetsmiddelen weggespoeld als deze hun werk gedaan hebben.

Geen stoom- of hogedrukreinigers met vuilfrees

De stralen van dergelijke toestellen zijn vaak te krachtig of te heet zodat deze de coatinglaag kunnen aantasten.

6.2. Onderhoudsproducten

Hier vind je een overzicht van ons verzorgingsassortiment met een korte productbeschrijving. Vergeet niet om de instructies op de productetiketten zorgvuldig te lezen.

6.2.1. Reynaers Care Sponge (086.9240.01)

Spons met unieke reinigingskwaliteit: deze wondergom of spons heft een zacht schurende werking voor het verwijderen van vlekken op de meeste oppervlakken zonder krassen te maken. Door de samenstelling kan deze in de microporiën geraken om alle vervuiling te gaan wegnemen.

Doel

Verwijdert hardnekkige vlekken op geanodiseerde en gelakte oppervlakken.

Frequentie

Bij elke reiniging.



6.2.2. Reynaers Care Wipe (086.9239.08)

Microvezeldoek met uitstekende absorberende, reinigende eigenschappen en kan meermaals herbruikt worden. Met de Reynaers Care Wipe heb je een krasvrij resultaat van elke reiniging.

Doel

Krasvrije reiniging en onderhoud van alle geanodiseerde en gelakte oppervlakken.

Frequentie

Bij elke reiniging.



6.2.3. Reynaers Clean & Care Wax (086.9234)

Shampoo voor ramen, deuren en glas: in één handeling worden de profielen en het glas gereinigd. Perfect voor de periodieke reiniging van het schrijnwerk door de eindklant.

Doel

Ideaal om de kleur en kwaliteit van de lak te behouden. Perfecte reiniger voor geanodiseerde oppervlakken.

Frequentie

2 keer per jaar: in een landelijke omgeving met veel regen.

4 keer per jaar: in een 'agressieve' omgeving zoals stedelijk gebied, kustgebied, in de buurt van een spoorweg – of voor ramen die niet in contact komen met regen.

Gebruiksaanwijzing

Besproei het oppervlak overvloedig met **koud** water om zand en los vuil te verwijderen. Giet 60 tot 80 ml in een emmer **lauw** water en poets van onder naar boven. Spoel na met zuiver **koud** water en droog met een zeemvel. Voor een extra hoogglans kan je nadien boenen met een droge doek (zoals Reynaers Aluminium Wipe).



6.2.4. Reynaers Clean Anodized (086.9213)

Reinigingsmelk voor alle geanodiseerde aluminiumoppervlakken van ramen en deuren.

Doel

Regulier onderhoud van geanodiseerde ramen en deuren.

Frequentie

2 keer per jaar: in een landelijke omgeving met veel regen.

4 keer per jaar: in een 'agressieve' omgeving zoals stedelijk gebied, kustgebied, in de buurt van een spoorweg – of voor ramen die niet in contact komen met regen.

Gebruiksaanwijzing

Schudden voor gebruik. Het reinigingsmiddel wordt rechtstreeks uit de fles aangebracht op een niet pluizende licht vochtige doek. Het oppervlak in de lengterichting met zachte druk reinigen. Na het reinigingsproces met een natte zuivere doek over het oppervlak gaan.



6.2.5. Reynaers Deepclean (086.9238)

Reiniging bij organische vervuiling: gebruiksvriendelijk product voor het verwijderen van organische macrovervuiling, insecten, vet, vuil, lichte harsen, ... Deze reiniger kan toegepast worden alvorens een specifieke vlek te gaan verwijderen. Vaak ligt er een organische film over de vlek die eerst dient verwijderd te worden alvorens de eigenlijke vlek aan te pakken.

Doel

Met Reynaers Deepclean verwijder je organisch vuil zoals insecten, vet, vuil of lichte harsen. Dit product is geschikt voor het reinigen van grote oppervlakten bij een eerste reiniging of na langdurig uitblijven van een reiniging.

Frequentie

Bij eerste reiniging of na langdurig uitblijven van een reiniging.

Gebruiksaanwijzing

Bespuut het oppervlak met het product en laat het intrekken (de duur hangt af van de vervuiling). Wrijf alles vervolgens af met een schone doek, naspoelen niet noodzakelijk.



6.2.6. Reynaers Safety clean (086.9331)

Deze reiniger haalt chemische vervuiling weg zoals niet uitgeharde siliconen, oude lijmresten, tapes, ...

Doel

Verwijderen van vlekken of restanten van siliconen, lijmen, vetten, ...

Frequentie

Bij noodzaak.

Gebruiksaanwijzing

Aanbrengen op het te reinigen oppervlak en laten inwerken naargelang de vervuiling. De losgekomen vervuiling wegwrijven. Indien nodig de behandeling herhalen. Nareinigen met water of watergedragenreiniger om achtergebleven product te verwijderen.



6.2.7. Reynaers Multifoam (086.9230)

Met dit product op waterbasis kunnen natuurlijke vervuilingen verwijderd worden zoals, vetvlekken, vingersporen, ... Ideale reiniging ter voorbereiding van verlijmingen.

Doel

Verwijdert veilig alle natuurlijke vervuiling van alle oppervlakken, ook verticaal.

Frequentie

Bij noodzaak.

Gebruiksaanwijzing

Goed schudden voor gebruik en vervolgens schuim op oppervlak spuiten. Product even laten inwerken en vervolgens droogwrijven met een propere doek. (Reynaers Wipe)



6.2.8. Reynaers Renewer (086.9235)

Vernieuwt lakwerk: gebruiksklare vernieuwer van UV-verweerde coatings zoals lakken en poederlakken. Bij regelmatig gebruik wordt de ondergrond gevoed en blijft het uitzicht nieuw.

Doel

Reynaers Renewer herwaardeert oppervlakken, brengt de intensiteit van de originele kleur terug en beschermt tegen UV-verwering.

Frequentie

1 à 2 keer per jaar.

Gebruiksaanwijzing

Alvorens het product aan te brengen het te behandelen oppervlak grondig reinigen. Breng vervolgens het product aan met een zachte, schone en droge spons (zoals Reynaers Sponge). Verwijder overtollig product met een schone, zachte doek (zoals Reynaers Wipe).



6.2.9. Reynaers Lubricant (086.9233)

Fijne Siliconenspray voor de droogsmering van sloten, scharnieren, rails, wielen, ... Waterafstotende bescherming en vlekkeloze voeding van poreuze materialen zoals rubbers, borstels, ...

Doel

Droogsmeren van sloten, scharnieren, draai-/kiep- en schuifsystemen, rails rubber- en borsteldichtingen.

Frequentie

1 keer per jaar.

Gebruiksaanwijzing

Aanbrengen vanop 30cm op zuivere onderdelen.



Meer informatie



Het is van groot belang dat herstellingswerken worden uitgevoerd door een Reynaers Aluminium vakman. Op deze manier blijft de systeemgarantie behouden. Uw Reynaers Aluminium vakman beschikt over gekwalificeerd personeel en gespecialiseerd gereedschap voor de vereiste onderhouds- of herstellingswerken.

Hardware onderdelen van het Reynaers Aluminium-systeem mogen uitsluitend worden vervangen door de originele onderdelen die door jouw Reynaers Aluminium vakman zijn geleverd.

Vragen?

Heb je na het lezen van deze handleiding nog vragen, neem dan contact op met jouw plaatselijke Reynaers Aluminium vakman. Hij kan je gedetailleerd advies geven over de bediening, onderhoud en reiniging van jouw Reynaers Aluminium raam- en deursystemen.



Reynaers
Aluminium

Ramen.
Deuren.
Glasgevels.

Oude Liersebaan 266
B2570 Duffel

T +32 (0)15 30 85 00
info@reynaers.be
www.reynaers.be